



Seit 1949

Industrie- und Städtebedarf **HELMUT SAUTTER**

epi[®]

2024

Handwerk und Industrie

Poller

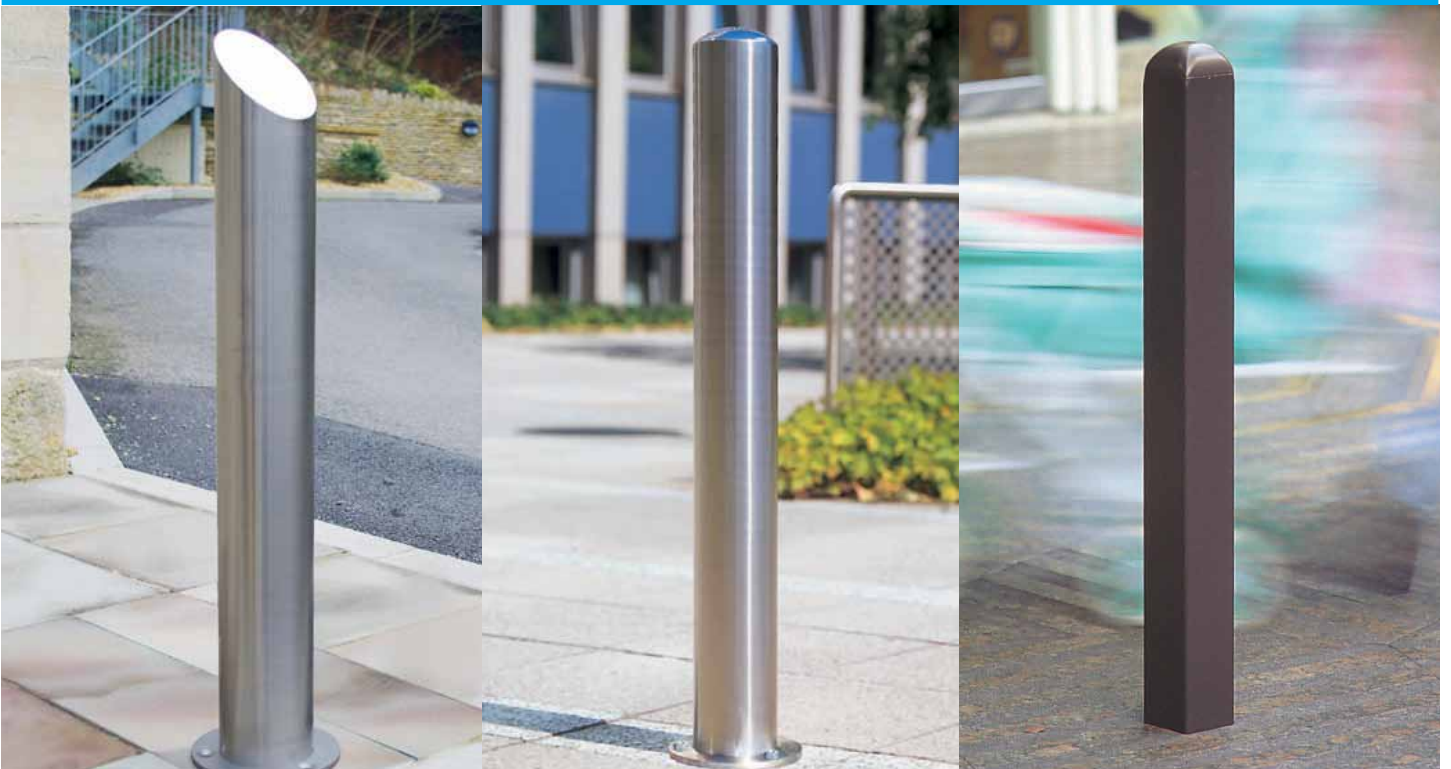

Geländer / Bügel





- Aus flexiblem Kunststoff
- Nachgebend
- Zwei Farben



CITY-Poller FLEX

Bewährtes Material in neuer Anwendung: Nachgebende Stadtpoller aus hochwertigem Kunststoff (TPU). Flexibel und trotzdem formstabil.

Durch die klassische Formgebung erscheint der CITY-Poller FLEX wie ein herkömmlicher Stadtpoller, dessen nachgebende Eigenschaft erst beim Anfahren erkennbar ist.

Nimmt Anfahrkräfte auf, schont Fahrzeug und Poller. Besonders geeignet in engen Verkehrsräumen.

Befestigungsart:
zum Aufdübeln

Auch als Rammschutz-Poller FLEX in gelb-schwarz und rot-weiß verfügbar.

Bodenplatte: 140 x 140 x 25 mm

Bohrloch: Ø 14 mm

Hinweis:

TPU = Thermoplastisches Polyurethan
Umweltverträglich
und biologisch abbaubar

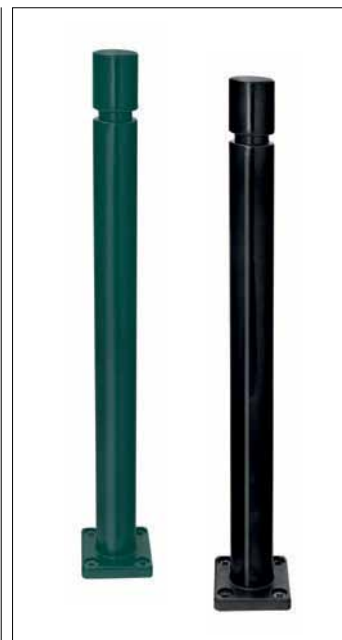

Farbe	Abmessung (mm) Ø x Höhe	Versandgew. kg/St.	Artikel	€/St.
grün	80 x 1.000	3,7	292.20.605	173,00
schwarz			292.27.767	
Sie benötigen 4 Befestigungselemente. Passendes Material finden Sie auf Seite 52.				



- Aus Edelstahl
- Dezent und wirkungsvoll
- Langlebig
- Drei Befestigungsarten
- Drei Durchmesser



CITY-Poller MILANO

Elegante, wertbeständige und anspruchsvolle Qualität. Mit eingepresster Kappe. Alle Ausführungen wahlweise mit Kettenösen.

Zubehör: Hochwertige Gliederkette aus Edelstahl

Befestigungsarten:
Preise Seite 19

- Zum Einbetonieren
- Zum Aufdübeln mit Bodenplatte Bohrloch: Ø 14 mm
- Zum Herausnehmen durch seitlichen Dreikantverschluss nach DIN 3223
- Zum Umlegen

Zum Umlegen mit verschiedenschließendem Zylinderschloss (einschließlich 2 Schlüssel) oder mit Dreikantverschluss nach DIN 3223



Ausführung	Ø x Wandstärke (mm)	Versandgew. kg/St.	Artikel	€/St.
Zum Einbetonieren 925 mm Überflur 260 mm Unterflur	60 x 2	4	167.13.331	114,00
	76 x 2	5	167.15.826	148,00
	102 x 2	6,8	167.15.704	177,00
Zum Herausnehmen mit Dreikantverschluss 925 mm Überflur 260 mm Unterflur	60 x 2	4,3	167.15.888	170,10
	76 x 2	5,6	167.16.363	197,90
	102 x 2	7,4	167.19.875	237,30
Zum Aufdübeln Bodenplatte: Ø 165 mm 931 mm Überflur	60 x 2	2,4	167.16.096	177,00
	76 x 2	4,2	167.14.669	208,00
	102 x 2	6,2	167.16.653	240,00
Zum Umlegen mit Zylinderschloss (verschiedenschließend) und 2 Schlüsseln Bodenplatte: 200 x 100 mm, 925 mm Überflur	76 x 2	5,3	167.22.695	244,00
		5,4	167.17.565	268,00
Dreikantschlüssel (bitte mitbestellen)		0,2	130.19.417	15,00
Ausführung mit Kettenösen				auf Anfrage
Sie benötigen 2 bzw. 4 Befestigungselemente (für die Ausführung zum Umlegen bzw. zum Aufdübeln). Passendes Material S. 52.				

Preise ab Werk ausschließlich Verpackung zuzüglich Mehrwertsteuer.

Technische Änderungen sowie Änderungen in Form, Farbe und Gewicht bleiben vorbehalten.



- Aus Edelstahl
- Elegantes Design
- Für höchste Ansprüche
- Drei Befestigungsarten
- Drei Durchmesser



CITY-Poller BERLIN

Ein handwerkliches Meisterstück: Edles Material in aufwendiger Verarbeitung.

Der nahtlose Übergang zur hochglanzpolierten Kappe verleiht dem Poller einen noblen Charakter. Ein anspruchsvoller Poller, langlebig und zeitlos repräsentativ.

Drei Querschnitte: Ein kraftvoller Poller mit 108 mm Ø sowie schlankere Varianten mit 60 oder 76 mm Ø

Alle Ausführungen wahlweise mit Kettenösen.

Zubehör: Sockelring und hochwertige Gliederkette aus Edelstahl

Befestigungsarten:

- Zum Einbetonieren
- Zum Aufdübeln mit Bodenplatte
Bohrloch: Ø 14 mm
- Zum Herausnehmen durch seitlichen Dreikantverschluss nach DIN 3223 oder mit gleichschließendem Zylinderschloss, einschließlich 3 Schlüssel



Ausführung	Ø x Wandstärke (mm)	Versandgew. kg/St.	Artikel	€/St.
Zum Einbetonieren 900 mm Überflur 300 mm Unterflur	60 x 2	3,9	167.18.689	124,40
	76 x 2	5	167.17.883	144,10
	108 x 2	7	167.16.287	203,50
Zum Aufdübeln mit Bodenplatte 900 mm Überflur	60 x 2	3,6	167.18.490	184,10
	76 x 2	4,7	167.16.483	204,20
	108 x 2	6,5	167.13.788	284,20
Zum Herausnehmen mit Dreikantverschluss 900 mm Überflur 300 mm Unterflur	60 x 2	6,3	167.18.736	320,20
	76 x 2	7,4	167.18.723	341,60
	108 x 2	13,1	167.13.750	488,40
Zum Herausnehmen mit Zylinderschloss, gleichschließend 900 mm Überflur 300 mm Unterflur	76 x 2	8,6	167.14.189	350,20
	108 x 2	13,2	167.15.768	407,00
Sockelring für alle Befestigungsarten	60	0,3	167.14.049	22,50
	76	0,4	167.18.323	27,40
	108	0,5	167.13.917	36,20
Dreikantschlüssel (bitte mitbestellen)		0,2	130.12.326	6,10
Aufpreis pro Kettenöse (Edelstahl)				auf Anfrage
Sie benötigen 3 Befestigungselemente. Passendes Material finden Sie auf Seite 52.				



- Aus Edelstahl
- Schwere / Massive Ausführung
- Für höchste Ansprüche
- Langlebig und zeitlos
- Drei Befestigungsarten

CITY-Poller BERLIN XL

Optisch an den CITY-Poller BERLIN angelehnt. Setzt unaufdringliche, trotzdem deutliche gestalterische Akzente. Sein Durchmesser von 204 mm und die hochglanzpolierte Kappe verleihen dem BERLIN XL eine besondere Ausstrahlung.

Grenzt Fußgängerzonen, öffentliche Plätze, Wege und Zufahrten ab. Auch einsetzbar zum Schutz von Schaufensterflächen (Juweliergeschäfte, Fotoläden etc.).

Befestigungsarten:

- Zum Einbetonieren
- Zum Aufdübeln
Bodenplatte: Ø 300 mm
Bohrloch: Ø 14 mm
- Zum Herausnehmen mit gleichschließendem Zylinderschloss, einschließlich 3 Schlüssel



Ausführung	Ø x Wandstärke (mm)	Versandgew. kg/St.	Artikel	€/St.
Zum Einbetonieren 600 mm Überflur 400 mm Unterflur	204 x 2	11,5	167.17.981	519,50
Zum Aufdübeln mit Bodenplatte 600 mm Überflur	204 x 2	9,8	167.18.112	716,20
Zum Herausnehmen mit Zylinderschloss (gleichschließend) 600 mm Überflur 400 mm Unterflur	204 x 2	27,1	167.17.174	806,60
Abdeckkappe für Bodenhülse, feuerverzinkt, nicht verschließbar		2,5	167.16.058	96,30
Sie benötigen 3 Befestigungselemente. Passendes Material finden Sie auf Seite 52.				

CITY-Poller BERLIN 45



Basiert auf dem CITY-Poller BERLIN, jedoch mit einem um 45° abgeschrägten Pollerkopf – ebenfalls hochglanzpoliert. Anspruchsvolle, funktionale Optik für repräsentative Aufgaben.

Befestigungsarten:

- Zum Einbetonieren
- Zum Aufdübeln
Bodenplatte: Ø 170 mm
Bohrloch: Ø 13 mm

Auf Wunsch auch herausnehmbar mit seitlichem Dreikantverschluss oder mit gleichschließendem Zylinderschloss.

Alle Ausführungen wahlweise mit Kettenösen (auf Anfrage).

- Aus Edelstahl
- Elegantes Design
- Schräger Pollerkopf
- Zwei Befestigungsarten



Ausführung	Ø x Wandstärke (mm)	Versandgew. kg/St.	Artikel	€/St.
Zum Einbetonieren 900 mm Überflur 300 mm Unterflur	108 x 2	7	167.15.453	233,40
Zum Aufdübeln mit Bodenplatte 900 mm Überflur	108 x 2	6,4	167.16.434	304,80

Sie benötigen 3 Befestigungselemente. Passendes Material finden Sie auf Seite 52.

CITY-Poller LEIPZIG



Solider Stahlpoller mit formschöner Aluminium-Kappe. Dezent in der Gestaltung, modern in der Wirkung.

Oberfläche:

Stahl, feuerverzinkt, anthrazitgrau lackiert (RAL 7016)

Befestigungsarten

- Zum Einbetonieren
- Zum Aufdübeln, Bohrloch: Ø 14 mm
- Herausnehmbar mit Dreikantverschluss (DIN 3223)

Schließoption: Mit Zylinderschloss (gleichschließend)

Alle Ausführungen wahlweise mit Kettenösen (Aufpreis).

- Aus Stahl mit Formkappe
- Modern
- Drei Befestigungsarten
- Zwei Durchmesser



Ausführung	Ø x Wandstärke (mm)	Versandgewicht kg/St.	Artikel	€/St.
Zum Einbetonieren 940 mm Überflur 300 mm Unterflur	90 x 2,9	8,7	163.22.145	144,00
	108 x 2,9	10,7	163.22.045	172,00
Zum Aufdübeln mit Bodenplatte 940 mm Überflur	90 x 2,9	10,7	163.21.326	163,00
	108 x 2,9	12,7	163.22.005	197,00
Zum Herausnehmen mit Dreikantverschluss, 940 mm Überflur, 300 mm Unterflur	90 x 2,9	12,6	163.29.253	328,00
	108 x 2,9	14,7	163.25.886	360,00
Dreikantschlüssel (bitte mitbestellen)		0,3	130.12.326	6,10

Sie benötigen 4 Befestigungselemente. Passendes Material finden Sie auf Seite 52.



- Aus Stahl
- Schlichte Eleganz
- Langlebig
- Zwei Befestigungsarten



CITY-Poller MÜNCHEN

Ein kräftiger Quadratpoller aus Gütessahl mit geformter Aluminiumkappe. Langlebige Qualität.

Oberfläche:

Feuerverzinkt und zusätzlich graubraun lackiert (RAL 8019)

Befestigungsarten:

- Zum Einbetonieren
- Zum Herausnehmen durch seitlichen Dreikantverschluss nach DIN 3223

Schließoption: Mit gleichschließendem Zylinderschloss, einschließlich 3 Schlüssel

Alle Ausführungen wahlweise mit Kettenösen (auf Anfrage).

Ausführung	Ketten-Ösen	Ø x Wandstärke (mm)	Versandgew. kg/St.	Artikel	€/St.
Zum Einbetonieren 940 mm Überflur 300 mm Unterflur	0	90 x 3	10,8	160.11.958	147,00
	1			160.11.787	156,60
	2			160.12.741	166,20
Zum Herausnehmen mit Dreikantverschluss 940 mm Überflur	0	90 x 3	14,2	160.12.732	280,00
	1			160.11.324	289,60
	2			160.12.722	299,20
Dreikantschlüssel (bitte mitbestellen)			0,3	130.12.326	6,10

Preise ab Werk ausschließlich Verpackung zuzüglich Mehrwertsteuer.

Technische Änderungen sowie Änderungen in Form, Farbe und Gewicht bleiben vorbehalten.



- Aus Stahl
- Schlichte Eleganz
- Langlebig
- Zwei Befestigungsarten
- Drei Durchmesser



CITY-Poller WIEN

Die CITY-Poller sind von Architekten und Stadtplanern hochgeschätzt. Langlebige Qualität.

Runder Stahlpoller aus Gütestahl mit geformter Aluminiumkappe.

Oberfläche:

Feuerverzinkt und zusätzlich graubraun lackiert (RAL 8019)

Option:

Feuerverzinkt und zusätzlich anthrazitgrau lackiert (RAL 7016) ohne Aufpreis
Alle Ausführungen wahlweise mit Kettenösen.

Befestigungsarten:

- Zum Einbetonieren
- Zum Herausnehmen durch seitlichen Dreikantverschluss nach DIN 3223 oder mit gleichschließendem Zylinderschloss, einschließlich 3 Schlüssel



Ausführung	Ø x Wandstärke (mm)	Versandgew. kg/St.	Artikel	€/St.
Zum Einbetonieren 950 mm Überflur 300 mm Unterflur	76 x 2	6,1	160.24.262	98,50
	90 x 2,5	7,4	160.23.890	119,00
	108 x 2,9	10,3	160.10.243	137,00
Zum Herausnehmen mit Dreikantverschluss 950 mm Überflur 300 mm Unterflur	76 x 2	8,9	160.21.059	222,00
	90 x 2,5	12,8	160.21.942	260,00
	108 x 2,9	15,3	160.10.569	274,00
Dreikantschlüssel (bitte mitbestellen)		0,2	130.12.326	6,10
Zum Herausnehmen mit Zylinderschloss, gleichschließend 950 mm Überflur 300 mm Unterflur	76 x 2	9,9	160.21.544	262,00
	90 x 2,5	13,8	160.29.018	298,00
	108 x 2,9	16,3	160.20.581	324,00
Aufpreis pro Kettenöse				auf Anfrage

CITY-Poller GOTHA



Dieser solide, gestalterisch ansprechende Stahlpoller besteht in jedem urbanen Umfeld.

Oberfläche:

Aluminiumguss und zusätzlich anthrazit-grau lackiert (RAL 7016)

- Aus Stahl mit Aluminiumguss
- Dezent
- Mit Zierringen
- Zwei Befestigungsarten

CITY-Poller POTSDAM



Ein dekorativer Poller aus Stahl mit Aluminium-Schmuckkappe, der sich dezent in die Umgebung einfügt. Für ein preisgünstiges Gestalten von Plätzen und Wegen im urbanen Raum.

- Aus Stahl
- Dekorativ
- Aluminium-Schmuckkappe
- Drei Befestigungsarten

Oberfläche:

Variante 1				Stahl (fv)		Edelstahl		
Befestigung	Abmessung Ø/H (mm)	Versandgew. kg/St.	Reflexringe	Artikel	€/St.	Artikel	€/St.	
Zum Aufdübeln	108/800	8,5	–	168.28.926	107,00	168.29.681	216,00	
			weiß	168.24.924		168.27.679		236,00
			blau	168.26.890		–		
			grün	168.25.450		–		
			rot	168.28.789		–		
Zum Einbetonieren	108/1.200	8	–	168.20.923	107,00	168.25.595	194,00	
			weiß	168.28.402		168.26.474		214,00
			blau	168.20.618		–		
			grün	168.20.538		–		
			rot	168.23.713		–		
Durchsteckanker 12/120 (für Beton), 3 St. pro Poller						109.24.665	3,10	
Universaldübel S12 mit Schraube 8/100 (für Bitumen), 3 St. pro Poller						109.17.393	2,20	

Variante 2: Stahl feuerverzinkt und weiß beschichtet							
Befestigung	Abmessung Ø/H (mm)	Versandgew. kg/St.	Reflexringe	Artikel	€/St.		
Zum Aufdübeln	108/800	8,5	blau	168.23.819	156,00		
			grün	168.25.354			
			rot	168.21.079			
Zum Einbetonieren	108/1.200	8	blau	168.22.843			
			grün	168.27.610			
			rot	168.26.000			
Durchsteckanker 12/120 (für Beton), 3 St. pro Poller					109.24.665	3,10	
Universaldübel S12 mit Schraube 8/100 (für Bitumen), 3 St. pro Poller					109.17.393	2,20	

CITY-Poller / Feuerwehrleitpfosten

CITY-Poller ZÜRICH



Ein leichter Aluminium-Stadtpoller, der durch sein geschmackvolles Design leichter und eleganter als ein normaler Rundpfosten wirkt.

Oberfläche:

Aluminium und zusätzlich graubraun lackiert (RAL 8019)

Befestigungsarten:

- Zum Einbetonieren
- Zum Herausnehmen durch seitlichen Dreikantverschluss nach DIN 3223

Alle Ausführungen wahlweise mit Kettenösen (auf Anfrage).

- Aus Aluminium
- Elegantes Design
- Antikoptik
- Zwei Befestigungsarten



Ausführung	Ketten-Ösen	Ø x Wandstärke (mm)	Versand-gew. kg/St.	Artikel	€/St.
Zum Einbetonieren 820 mm Überflur 300 mm Unterflur	0	108 x 4	6,6	165.12.214	223,40
	1			165.10.285	233,90
	2			165.11.227	244,40
Zum Herausnehmen mit Dreikantverschluss 820 mm Überflur	0	108 x 4	11,8	165.12.625	398,80
	1			165.11.011	409,30
	2			165.11.950	419,80
Dreikantschlüssel (bitte mitbestellen)			0,3	130.12.326	6,10

MORION Feuerwehrleitpfosten



Stahl-Sperrpfosten zur objektseitigen Kennzeichnung von Aufstell- und Bewegungsflächen für Feuerwehrfahrzeuge.

Mit schwarzer Alu-Kappe. Feuerverzinkt und weiß beschichtet, Pfostenkopf schwarz lackiert (Streifen 100 mm).

Abmessung: 60/900 mm

Befestigung:

Zum Einbetonieren
Option: Zum Aufdübeln

- Aus Stahl
- Zum Einbetonieren
- Für Feuerwehraufstellflächen

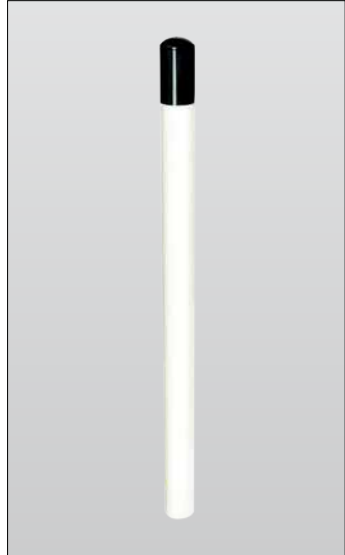

Hinweis:
Landesbauverordnung beachten (Ausführung kann abweichen).

Oberfläche	Ø x WS x Gesamthöhe (mm)	Versand-gewicht kg/St.	Artikel	€/St.
feuerverzinkt und weiß beschichtet mit schwarzem Kopfstück	60 x 2 x 900	3,5	100.88.090	45,80

Guss-Poller DÜSSELDORF



Die ausgesprochen individuelle Form verleiht diesem Guss-Poller eine absolute Eigenständigkeit.

Hebt sich auf angenehme Weise von anderen Gestaltungselementen ab, ohne optisch aufdringlich zu sein.

Zur weiteren Individualisierung kann ab 50 Stück Ihr Stadtwappen mit eingegossen werden.

Oberfläche:

Aluminiumguss und zusätzlich anthrazit-grau lackiert (RAL 7016)

Befestigungsarten:

- Zum Einbetonieren
- Zum Herausnehmen durch seitlichen Dreikantverschluss nach DIN 3223

Standard-Ausführung ohne Kettenösen. Zur Anbringung von Ketten ist eine Variante mit zwei eingegossenen Kettenaufnahmen verfügbar.

- Aus Aluminiumguss
- Mit Stahlkern
- Dekorativ
- Zwei Befestigungsarten

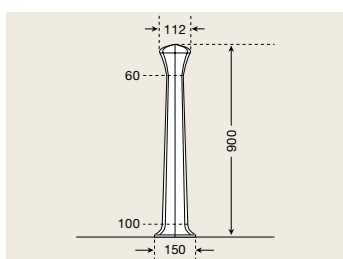

Ausführung	Ketten-Ösen	Versandgew. kg/St.	Artikel	€/St.
Zum Einbetonieren 900 mm Überflur 400 mm Unterflur	0	13,9	163.22.693	298,00
	2		163.21.841	320,00
Zum Herausnehmen mit Dreikantverschluss 900 mm Überflur 300 mm Unterflur	0	15,2	163.24.679	440,00
	2		163.26.693	452,00
Dreikantschlüssel (bitte mitbestellen)		0,3	130.12.326	6,10
Werkzeugkosten für Stadtwappen				auf Anfrage

Guss-Poller FLORENZ



Ein eleganter Poller mit italienischer Note. Die leicht wirkende Gestaltung mit übergangslos geformtem Fuß zeichnet diesen Poller aus.

Schon ab 50 Stück läßt sich das Wappen Ihrer Stadt, Gemeinde oder Ihres Unternehmens integrieren.

Oberfläche:

Aluminiumguss und zusätzlich anthrazit-grau lackiert (RAL 7016)

Befestigungsarten:

- Zum Einbetonieren
- Zum Herausnehmen durch seitlichen Dreikantverschluss nach DIN 3223

Schließoption:

Mit Zylinderschloss, einschließlich 2 Schlüssel

Alle Ausführungen wahlweise mit Kettenösen (auf Anfrage).

- Aus Aluminiumguss
- Mit Stahlkern
- Dekorativ
- Klassisch
- Zwei Befestigungsarten

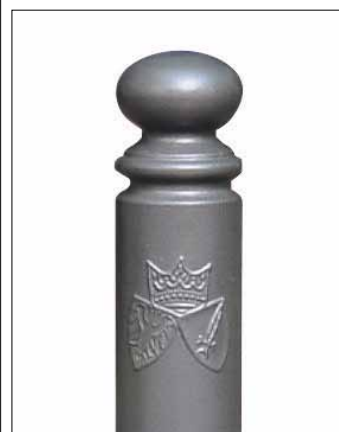

Ausführung	Ketten-Ösen	Ø (mm)	Versandgew. kg/St.	Artikel	€/St.
Zum Einbetonieren 900 mm Überflur 300 mm Unterflur	0	80	13,2	163.12.445	248,00
	1			163.12.806	258,50
	2			163.10.325	269,00
Zum Herausnehmen mit Dreikantverschluss 900 mm Überflur 300 mm Unterflur	0	80	14,6	163.11.766	388,00
	1			163.10.916	398,50
	2			163.11.857	409,00
Dreikantschlüssel (bitte mitbestellen)			0,3	130.12.326	6,10
Werkzeugkosten für Stadtwappen					auf Anfrage
Zylinderschloss statt Dreikant				163.28.608	25,25

Guss-Poller



- Aus Aluminiumguss
- Mit Stahlkern
- Dekorativ
- Zwei Befestigungsarten



Wappen-Poller

Ein schlichter, kraftvoller Poller, der Raum für Individualität bietet: Ab 50 Stück lässt sich das Wappen Ihrer Stadt, Gemeinde oder Ihres Unternehmens eingießen. Vermittelt Beständigkeit ohne antiquiert zu wirken.

Oberfläche:

Aluminiumguss und zusätzlich anthrazit mit Eisenglimmer (DB 703) in Feinstruktur-Optik lackiert

Befestigungsarten:

- Zum Einbetonieren
- Zum Herausnehmen durch seitlichen Dreikantverschluss nach DIN 3223

Schließoption:

Mit Zylinderschloss, einschließlich 2 Schlüsseln

Alle Ausführungen wahlweise mit Kettenösen (auf Anfrage).

Ausführung	Ketten-Ösen	Ø (mm)	Versandgew. kg/St.	Artikel	€/St.
Zum Einbetonieren 925 mm Überflur 400 mm Unterflur	0	85	16,1	166.11.050	252,00
	1			166.11.662	262,50
	2			166.11.994	273,00
Zum Herausnehmen mit Dreikantverschluss 925 mm Überflur 400 mm Unterflur	0	85	18,1	166.12.948	434,00
	1			166.11.197	444,50
	2			166.12.149	455,00
Dreikantschlüssel (bitte mitbestellen)			0,3	130.12.326	6,10
Werkzeugkosten für Stadtwappen					auf Anfrage
Zylinderschloss statt Dreikant				163.28.608	25,25



- Aus Edelstahl
- Elegantes Design
- Optisch ansprechend
- Montagefreundlich
- Zwei Befestigungsarten



Geländer-Element BERLIN

Optisch ansprechendes und gestalterisch wirksames Geländer-Element. Trennt Lauf- und Verkehrswege.

Bestehend aus:
Zwei Standpfosten BERLIN, 76 mm Ø, mit je zwei Öffnungen zur Aufnahme von zwei Querrohren, 60 mm Ø.
Zusammenbau vor Ort.

Befestigungsarten:

- Zum Einbetonieren
 - Zum Aufdübeln
- Bodenplatte: Ø 132 mm
Bohrloch: Ø 14 mm

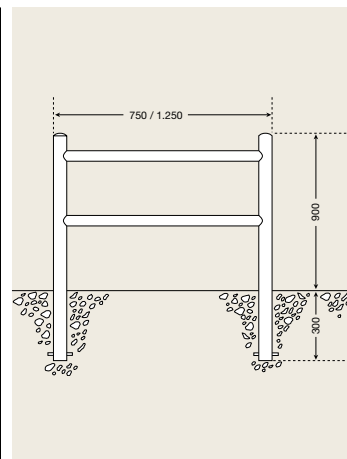

Ausführung	Breite (mm)	Versandgew. kg/St.	Artikel	€/St.
Zum Einbetonieren 900 mm Überflur 300 mm Unterflur	750	16,2	167.19.866	488,20
	1.250	20,5	167.14.348	550,80
Zum Aufdübeln mit Bodenplatte 900 mm Überflur	750	14,8	167.18.531	635,60
	1.250	18,4	167.17.510	702,20

Sie benötigen 6 Befestigungselemente. Passendes Material finden Sie auf Seite 52.

Edelstahlbügel



- Aus Edelstahl
- Robust
- Vielseitig einsetzbar
- Zwei Varianten
- Zwei Befestigungsarten



MORION Edelstahlbügel

Fügt sich hervorragend in die jeweilige Umgebung ein. Vielfältig einsetzbar: Als gestalterisches Element auf Plätzen und Fußgängerzonen. Auch als robuster Fahrrad-Anlehnbügel einsetzbar.

Kräftiges Edelstahlrohr, geschliffen, mit 60 mm Durchmesser für dauerhaften Einsatz und hoher Formstabilität. Mit zusätzlichem Knieholm lieferbar.

Befestigungsarten:

- Zum Einbetonieren
 - Zum Aufdübeln
- Bodenplatte: Ø 115 mm
Bohrloch: Ø 14 mm



Ausführung	Anlehnbügel für Fahrräder, Edelstahlrohr, 60 mm, geschliffen				Mit zusätzlichem Knielauf Edelstahlrohr, 60 mm, geschliffen			
	Abmessungen H x B (mm)	Versandgew. kg/St.	Artikel	€/St.	Abmessungen H x B (mm)	Versandgew. kg/St.	Artikel	€/St.
Zum Einbetonieren 400 mm Unterflur	1.100 x 1.000	12,1	171.17.507	272,70	–	–	–	–
	1.400 x 1.000	14,9	171.15.680	312,70	1.400 x 1.000	17,9	171.18.071	454,20
	1.400 x 1.500	17,3	171.15.762	339,40	1.400 x 1.500	21,8	171.19.468	514,20
	1.400 x 2.000	20,2	171.18.559	387,40	1.400 x 2.000	24,7	171.16.253	604,90
Zum Aufdübeln mit Bodenplatte	700 x 1.000	9,8	171.18.632	337,40	–	–	–	–
	1.000 x 1.000	12,1	171.17.621	375,40	1.000 x 1.000	15,1	171.14.137	483,50
	1.000 x 1.500	14,7	171.17.708	400,80	1.000 x 1.500	19,2	171.14.422	544,80
	1.000 x 2.000	17,3	171.19.999	434,80	1.000 x 2.000	23,3	171.15.910	604,20

Sie benötigen 6 Befestigungselemente. Passendes Material finden Sie auf Seite 52.



- Aus Edelstahl
- Robust
- Vielseitig einsetzbar
- Zwei Varianten
- Zwei Befestigungsarten



MORION Edelstahlbügel

Fügt sich hervorragend in die jeweilige Umgebung ein. Vielfältig einsetzbar: Als gestalterisches Element auf Plätzen und Fußgängerzonen. Auch als robuster Fahrrad-Anlehnbügel einsetzbar.

Kräftiges Edelstahlrohr, geschliffen, mit 60 mm Durchmesser für dauerhaften Einsatz und hoher Formstabilität. Mit zusätzlichem Knieholm lieferbar.

Befestigungsarten:

- Zum Einbetonieren
- Zum Aufdübeln mit Bodenplatte



Ausführung	Anlehnbügel für Fahrräder, Edelstahlrohr, 60 mm, geschliffen				Mit zusätzlichem Knielauf Edelstahlrohr, 60 mm, geschliffen			
	Abmessungen H x B (mm)	Versandgew. kg/St.	Artikel	€/St.	Abmessungen H x B (mm)	Versandgew. kg/St.	Artikel	€/St.
Zum Einbetonieren 400 mm Unterflur	1.100 x 1.000	10	171.17.507	244,00	–	–	–	–
	1.400 x 1.000	12	171.15.680	278,00	1.400 x 1.000	15	171.18.071	416,00
	1.400 x 1.500	14	171.15.762	312,00	1.400 x 1.500	18	171.19.468	472,00
	1.400 x 2.000	16	171.18.559	346,00	1.400 x 2.000	21	171.16.253	556,00
Zum Aufdübeln mit Bodenplatte	700 x 1.000	11	171.18.632	312,00	–	–	–	–
	1.000 x 1.000	13	171.17.621	336,00	1.000 x 1.000	14	171.14.137	444,00
	1.000 x 1.500	15	171.17.708	366,00	1.000 x 1.500	17	171.14.422	498,00
	1.000 x 2.000	17	171.19.999	398,00	1.000 x 2.000	20	171.15.910	554,00

Preise ab Werk ausschließlich Verpackung zuzüglich Mehrwertsteuer.

Technische Änderungen sowie Änderungen in Form, Farbe und Gewicht bleiben vorbehalten.



Katalog PO

**Gültig ab
01.02.2024**

Alle Preise in Euro per Stück zusätzlich eventueller materialbedingter Teuerungszuschläge. In den Preisen ist die gesetzlich vorgeschriebene Mehrwertsteuer **nicht** enthalten.

Die Preise verstehen sich **ab Werk ausschließlich Verpackung.**

Technische Änderungen sowie Änderungen in Form, Farbe und Gewicht bleiben vorbehalten.



epi. Erich Plundrich GmbH

Sägmühlstraße 36 · D-74930 Ittlingen
Tel. +49 (0) 72 66 / 91 56-0 · Fax +49 (0) 72 66 / 91 56-6
info@epi-mix.de · www.epi-mix.de

Industrie- und Städtebedarf Helmut Sautter
Tel. +49 (0) 71 54 / 51 21 · Fax +49 (0) 71 54 / 2 72 81
mail@sautter.org · www.sautter.org

Fracht und Verpackung*

Gültig für gesamten Katalog

bis 30 kg	11,50 €
bis 50 kg	58,00 €
bis 100 kg	84,00 €
bis 150 kg	110,00 €
ab 150 kg	165,00 €
Telefonische Avisierung	8,50 €

* innerhalb Deutschlands (Inseln ausgenommen)